

T-10・T-30

オペレーションマニュアル



目次

はじめに.....	2
ご使用の前に必ずお読みください.....	2
一般注意事項.....	4
設置上の注意事項.....	4
1. 同梱物の確認.....	5
2. 各部の名称と働き.....	6
3. 本体の設置.....	8
接続.....	8
ラベルセット方法.....	9
ラベルコアセット方法.....	9
コアの装着方法.....	11
巻取り方向.....	12
4. ステータス.....	13
LED ランプ.....	13
リワインダーフル.....	14
5. トラブルシューティング.....	15
エラー/警告.....	15
6. 速度調整 (T-10).....	18
スペック.....	19

はじめに

ご使用の前に必ずお読みください

この度は本製品をお買い上げいただき誠にありがとうございます。
この取扱説明書は、製品の正しい使い方や使用上の注意について記載してあります。
ご使用の前にこの取扱説明書を最後までよくお読みの上、正しくお使いください。

- ご使用前に必ず本書をよくお読みください。
読み終わった後は大切に保管し、必要な時に読み直しできるようにしてください。
- 本書の内容は、予告なく変更されることがあります。
- いかなる手段によっても、本書の内容を無断で転写、転用、複写することを禁じます。
- 本書の運用結果につきましては、内容の記載漏れ、誤り、誤植等にかかわらず、当社は一切責任を負いかねます。
- 本書に指定されている製品以外のオプションや消耗品を使用した場合、その結果として発生したトラブルにつきましては、当社は一切責任を負いかねます。
- 本書で指示している部分以外は絶対に手入れや分解、修理を行わないで下さい。
- お客様の誤った操作や取り扱い方法、使用環境に起因する損害については、責任を負いかねますのでご了承ください。
- データなどは基本的に一過性のものであり、長期的、永久的な記憶、保存はできません。
- 故障、修理、検査などに起因するデータ損失の損害および損失利益などについては、当社は一切の責任を負えません。予めご了承ください。
- 本書の内容についての記載漏れや誤り、不明な点などございましたらご連絡ください。



国外に持ち出す場合の注意について

この製品は、日本国内においてご使用いただくことを前提に製造、販売しております。
したがって、国外に持ち出してご使用になる場合の保守サービスは、お引き受けできません。
また、国外の法規制による処罰、事故その他の不具合について、一切の責任を負いかねますので
ご了承ください。

安全上のご注意

－必ずお守りください－

- お使いになる方や他の人への危害、財産への損害を防ぐため、必ずお守りいただきたい事項を次のように表示しています。
- 表示された指示内容を守らずに、誤った使用によって起こる危害および損害の度合いを次のように説明しています。

 警告	<p>この表示を守らずに、誤った使い方をすると「死亡または重傷を負う可能性が想定される」内容を示しています。</p>
 注意	<p>この表示を守らずに、誤った使い方をすると「障害を負う可能性、または物的損害が発生する可能性が想定される」内容を示しています。</p>

警告

以下の事項は本機が破損もしくは故障したり、加熱、発煙する恐れがあり、火災、感電の原因となりますので絶対に行なわないで下さい。破損、故障した場合は電源を切り電源プラグをコンセントから抜き、販売店へご連絡ください。

- 本機を踏んだり、落としたり、叩いたりなど強い力や衝撃を与えないで下さい。
- 通気性の悪い場所への設置や本機の開口部をふさぐような使用はおやめください。
- 実験室など化学反応を起こすような場所、空気が塩分やガスを含んでいるような場所への設置はおやめください。
- 指定された電源電圧、周波数以外使用しないで下さい。
- 電源コード、インターフェイスケーブルに重さがかかる状態で本機を引っ張ったり、持ち運んだりしないでください。
- 本機内にクリップ、虫ピン等の異物を落としたり、入れないようにしてください。
- 電源コードのタコ足配線をしないでください。
- 本機にお茶、コーヒー、ジュースなどの飲み物をこぼしたり、殺虫剤を吹きかけたりしないで下さい。水などをこぼした場合は、電源を切り電源コードをコンセントから抜き、販売店にご連絡ください。
- 本機の分解、改造を行なわないでください。

一般注意事項

本機を快適にご使用いただくために、守るべき注意事項です。必ずお読みください。

注意

- リワインダー内部にクリップ、ピンのような物を落とさないように注意してください。故障の原因となります。
- 本機の移動、持ち運びには十分注意してください。落下させると身体や他のものを傷つける恐れがあります。
- 本体ケース表面を清掃する場合、シンナー、トリクレン、ベンジン、ケトン系溶剤や化学ぞうきんなどは使用しないでください。
- 油、鉄粉、ごみ、ほこりなどの多い場所での使用は避けてください。
- 本機に液体をこぼしたり、薬剤を吹きかけたりしないでください。
- 本機を踏んだり、落としたり、叩いたりなど強い力や衝撃を与えないでください。
- コントロールパネル部の操作は丁寧に行なってください。乱雑な操作は故障、誤動作の原因になります。また、ペン先などの鋭利なものでの操作は絶対に行なわないでください。
- 使用中に異常が発生したら、直ちに使用を中止し、電源プラグをコンセントから抜いてください。
- 故障の時は本機の分解を行わず、必ずサービスマンにお任せください。

設置上の注意事項

注意

- 火気や水気のある場所、直射日光の当たる場所、暖房器具や熱器具のそば等、温度の異常に高い場所、低い場所、湿気やほこりの多い場所でのご使用、保管はしないでください。
- 実験室など化学反応を起こすような場所に設置しないでください。
- 空気が、塩分やガスを含んでいるような場所には設置しないでください。
- リワインダーは水平で安定した卓上で、通気性の良い所に設置してください。(開口部は壁等で絶対に塞がないように注意してください)
- 本機の上に物を載せないでください。
- ラジオやテレビの近くで使用したり同じコンセントを使用したりしますと受信障害の原因となることがありますので、注意してください。
- 指定された電圧、周波数以外で使用しないでください。
- 電源コード、ACアダプターは、必ず付属のものを使用してください。また、付属の電源コードを他の製品に使用しないでください。
- 電源コードの上に物を置いたり踏んだりしないでください。
- 電源コードを持って本体を引っ張ったり、持ち運びしないでください。
- 電源コードのタコ足配線は避けてください。
- 電源コードを束ねて使用しないでください。
- 電源コードの抜き差しは必ず電源プラグを持って行なってください。
- 電源コードの取り付けや取り外しは、必ず電源スイッチをOFFにしてから行なってください。
- 信号線を長く配線したり、ノイズの多い機器と接続したりすることは極力避けてください。やむをえず配線する時は各信号毎にシールド線、ツイストペア線などを使用するよう十分な対策をしてください。
- 機器の近くにコンセントがあり、かつそのコンセントから電源プラグを抜き、容易に電源を遮断できるように設置してください。
- コンセントは、アース端子止めネジ付タイプを使用してください。使用しないと、静電気でケガをする恐れがあります。

1. 同梱物の確認

□本体

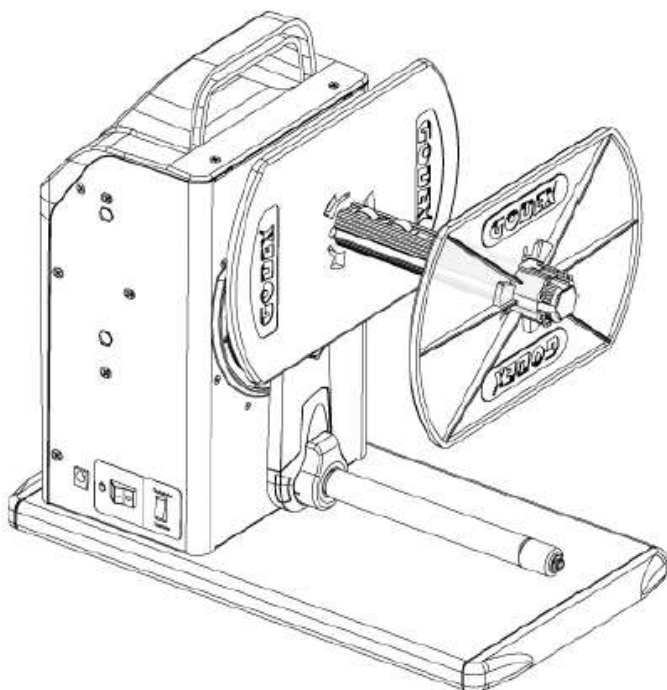

□ユーザーズマニュアル CD-ROM (本書)



□ペーパークリップ

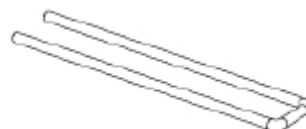

□ペーパーストッププレート



□1.5 インチアダプター

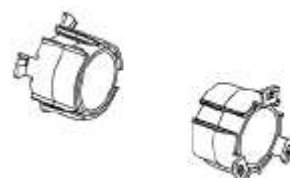

□電源アダプタ

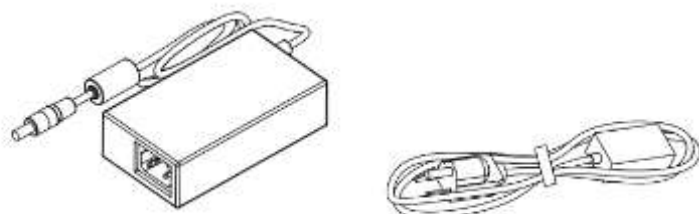

□3 インチアダプター

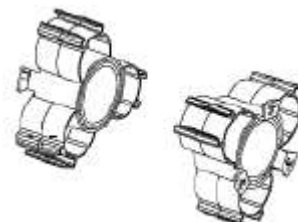

2.各部の名称と働き

前面 -FRONT-

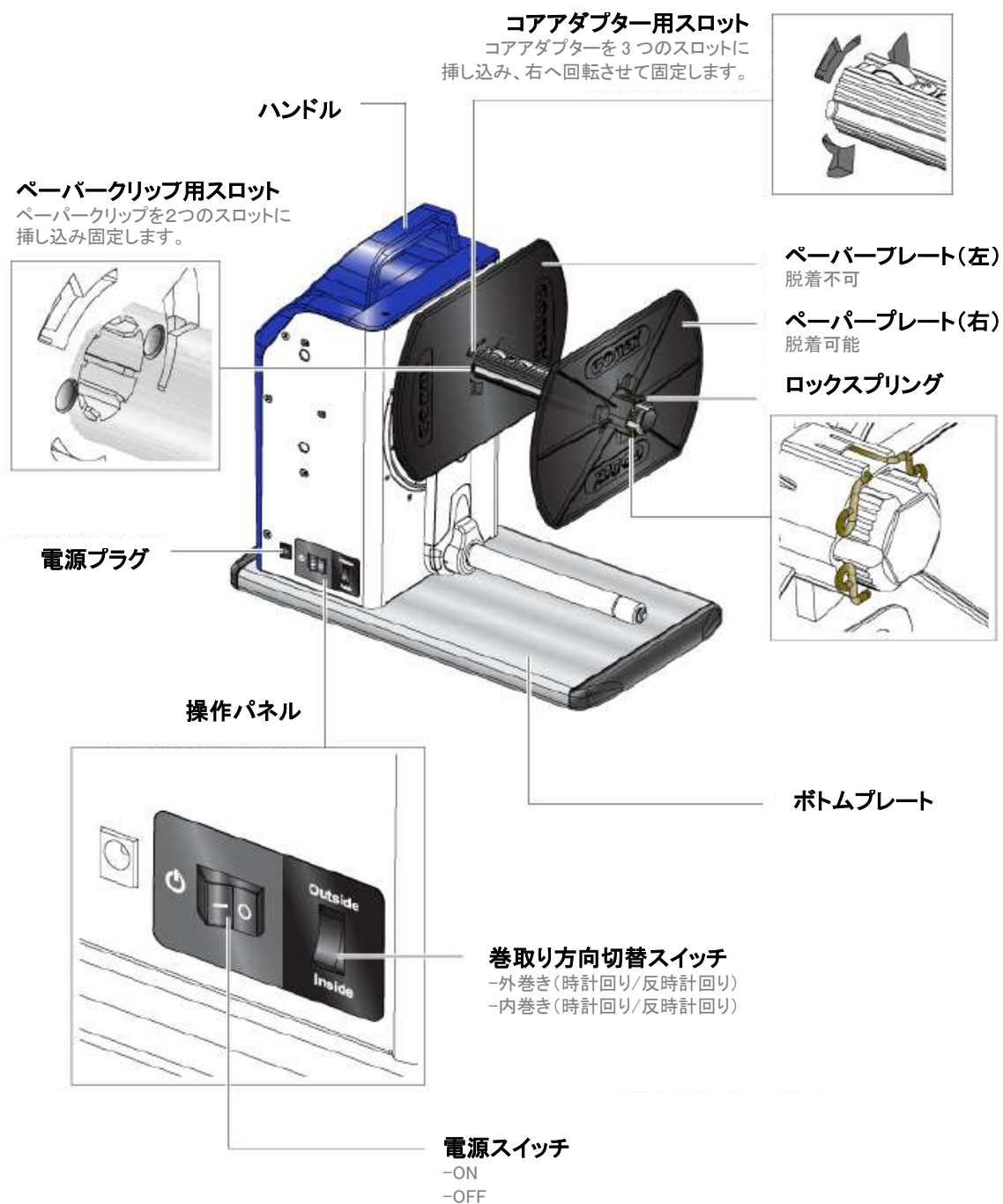

背面 -Rear-

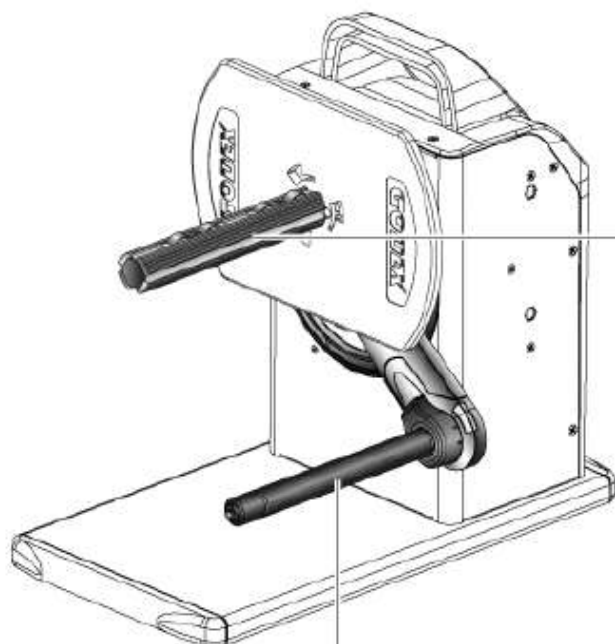

リワインダーシャフト

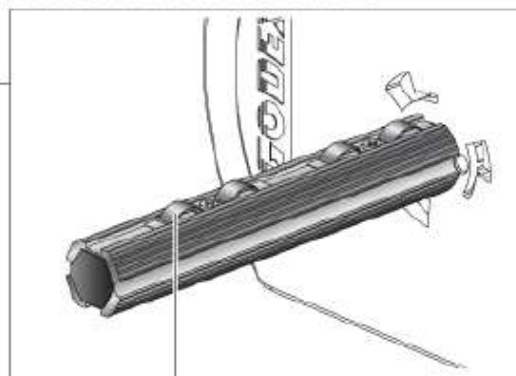

スプリング



ガイドトラック

LED インジケーター

ペーパープレスバー



お手入れ

3.本体の設置

接続

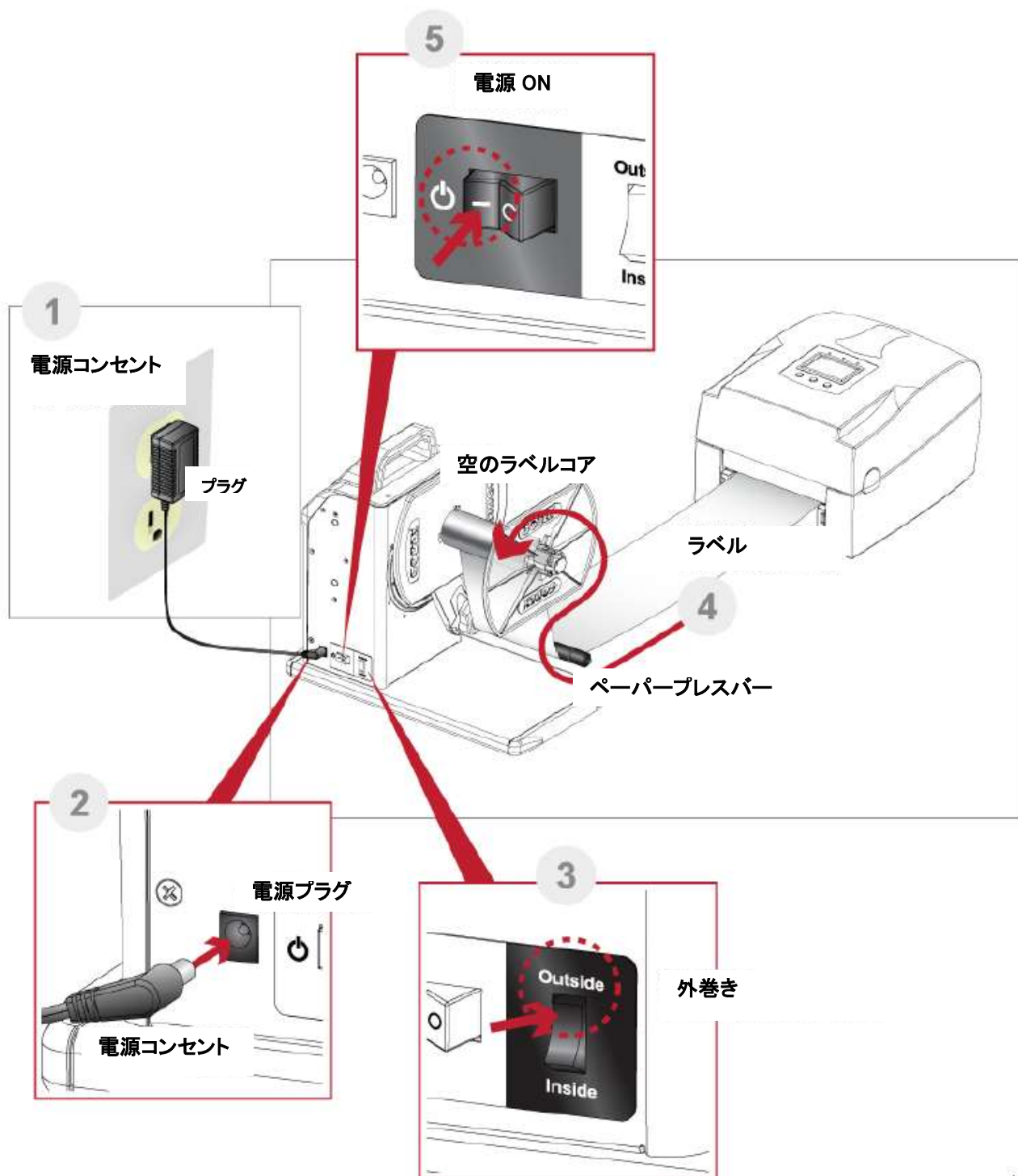

ラベルセット方法

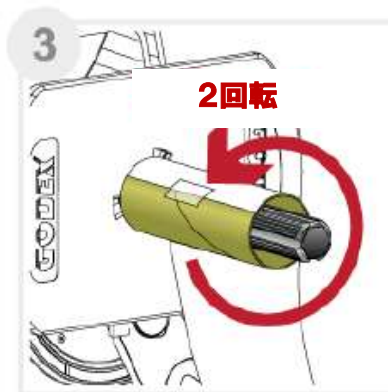
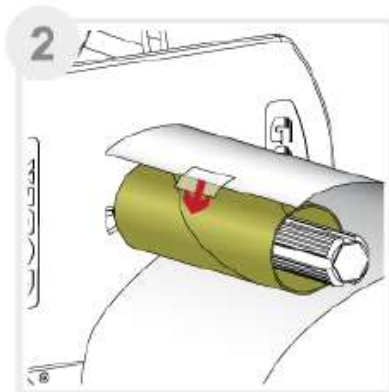

ラベルコアセット方法
ペーパークリップ

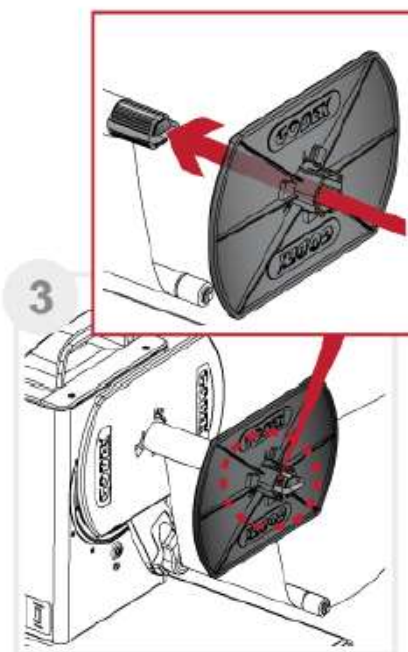
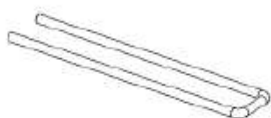

コアアダプター

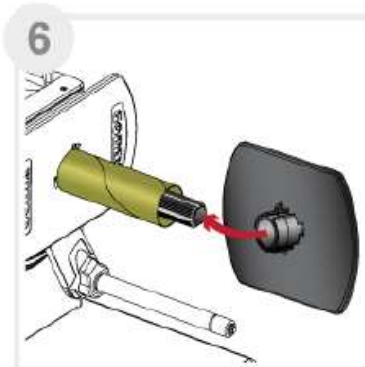
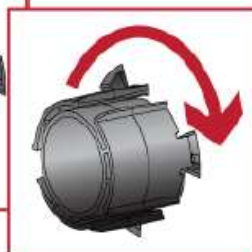
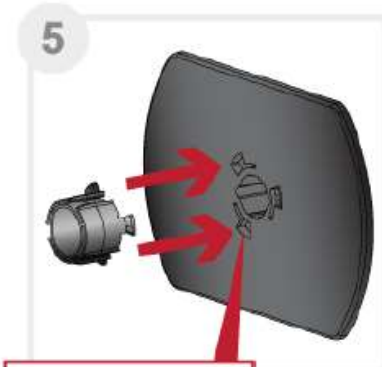
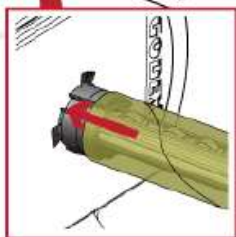
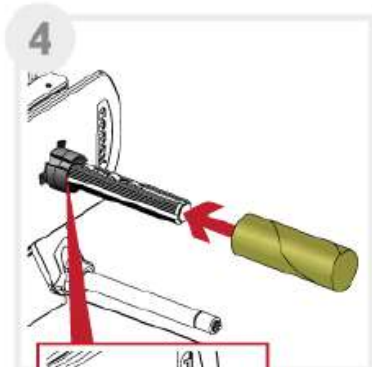
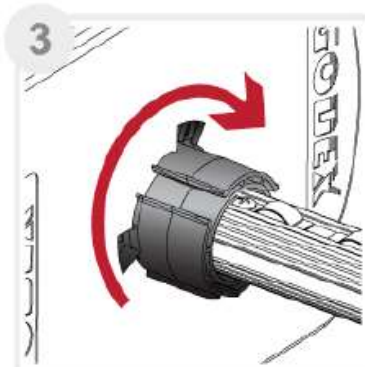
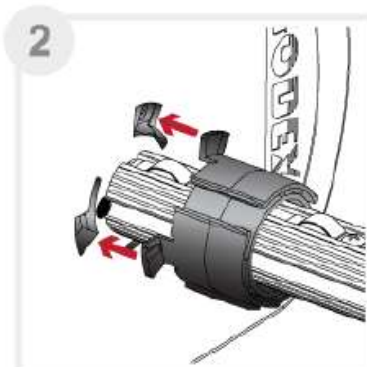
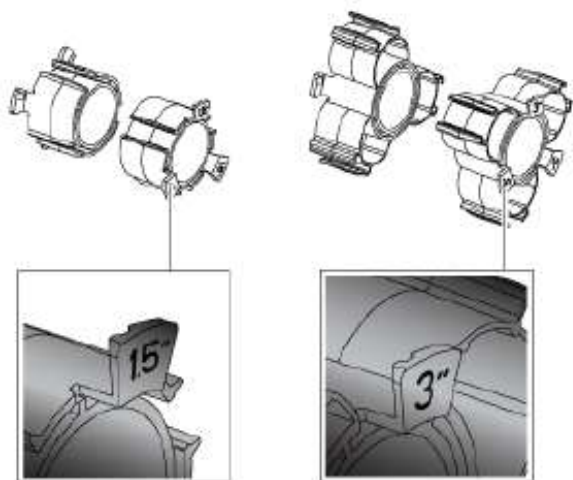

コアの装着方法

1 インチコア(紙管)

-1 インチアダプターを使用

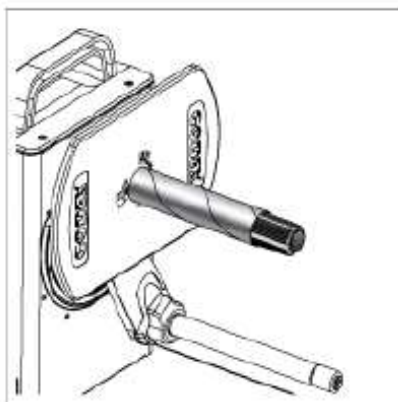
 $\phi 25.2 \sim \phi 25.6\text{mm}$

リワインダーシャフト使用可能サイズ

1.5 インチコア(紙管)

-1.5 インチアダプターを使用

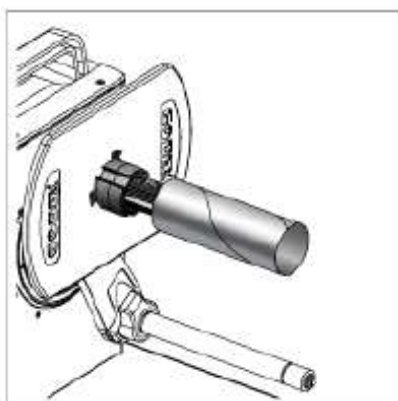
 $\phi 37.4 \sim \phi 38\text{mm}$ 又は
 $\phi 40 \sim \phi 40.6\text{mm}$

1.5 インチアダプター使用可能サイズ

3 インチコア(紙管)

-3 インチアダプターを使用

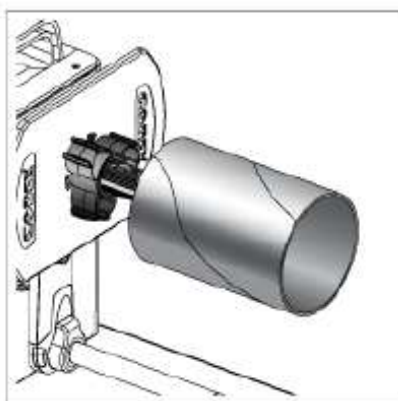
 $\phi 76 \sim \phi 76.6\text{mm}$

3 インチアダプター使用可能サイズ

巻取り方向

外巻き

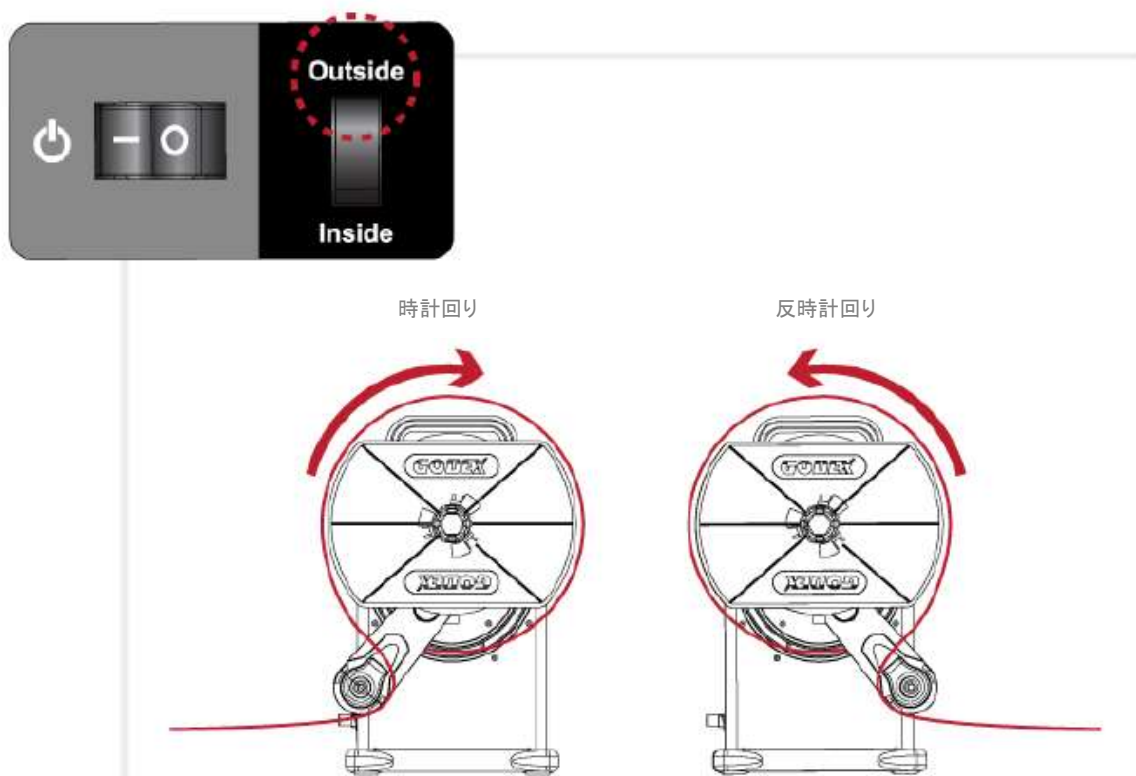

内巻き

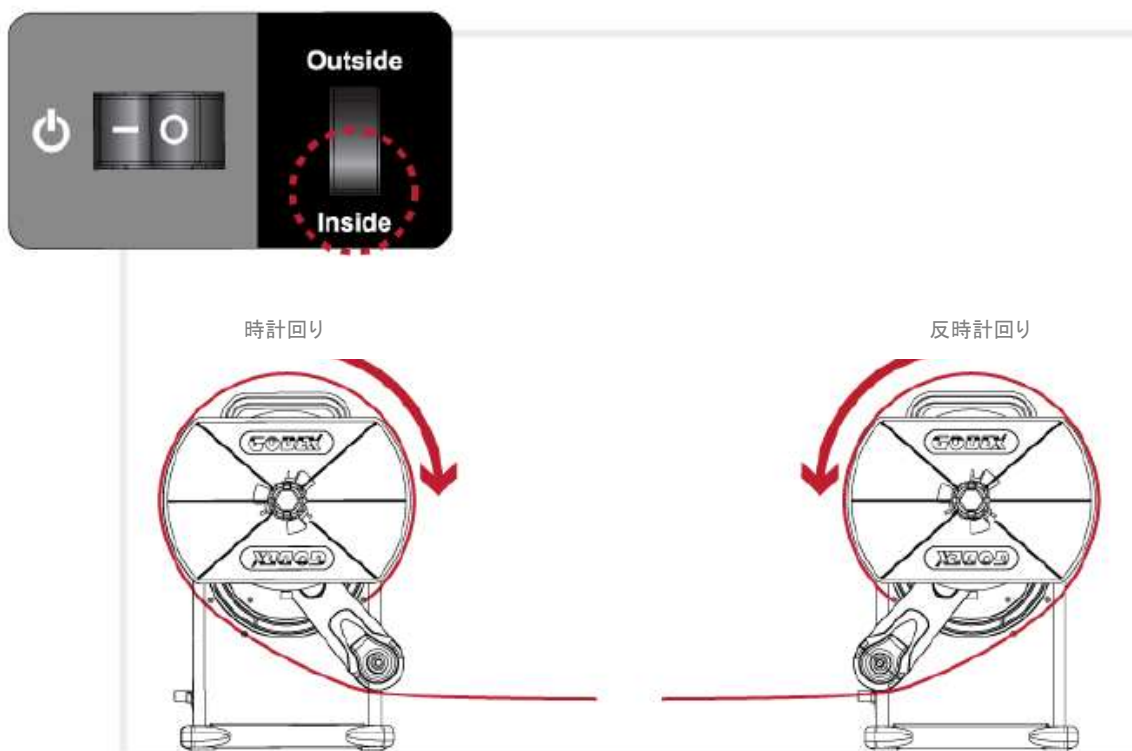

4.ステータス

LED ランプ

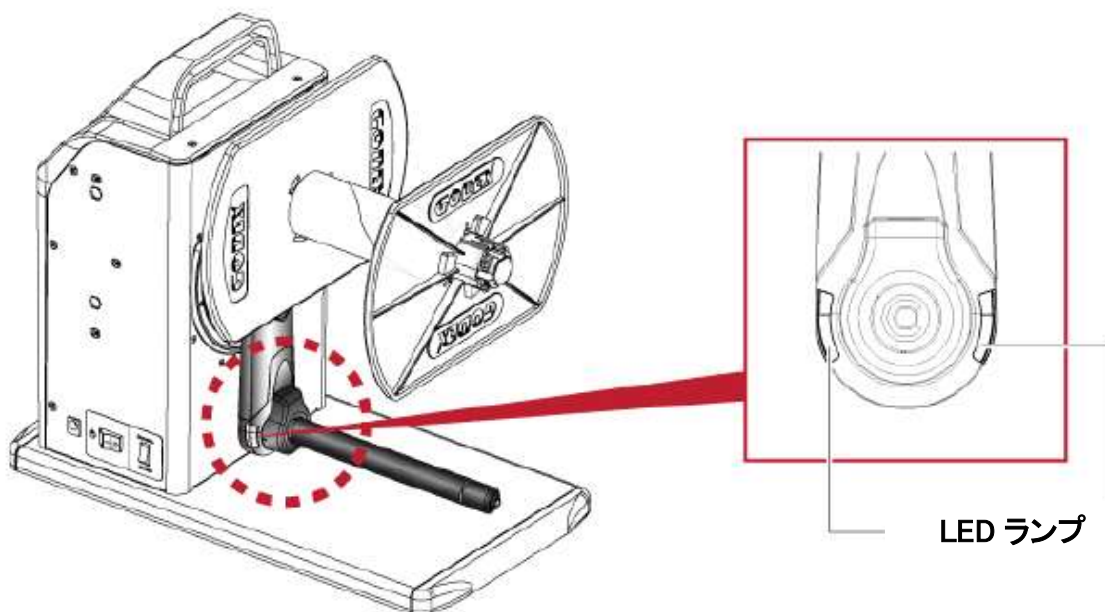

ステータス

LED

電源 ON

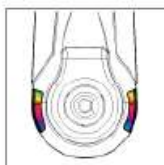

点滅

外巻き

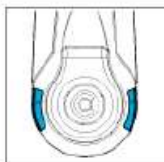

青

内巻き

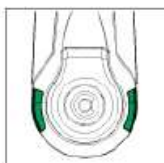

緑

エラー/警告

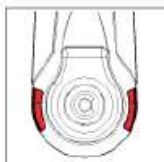

赤



電源 OFF



リワインダーフル

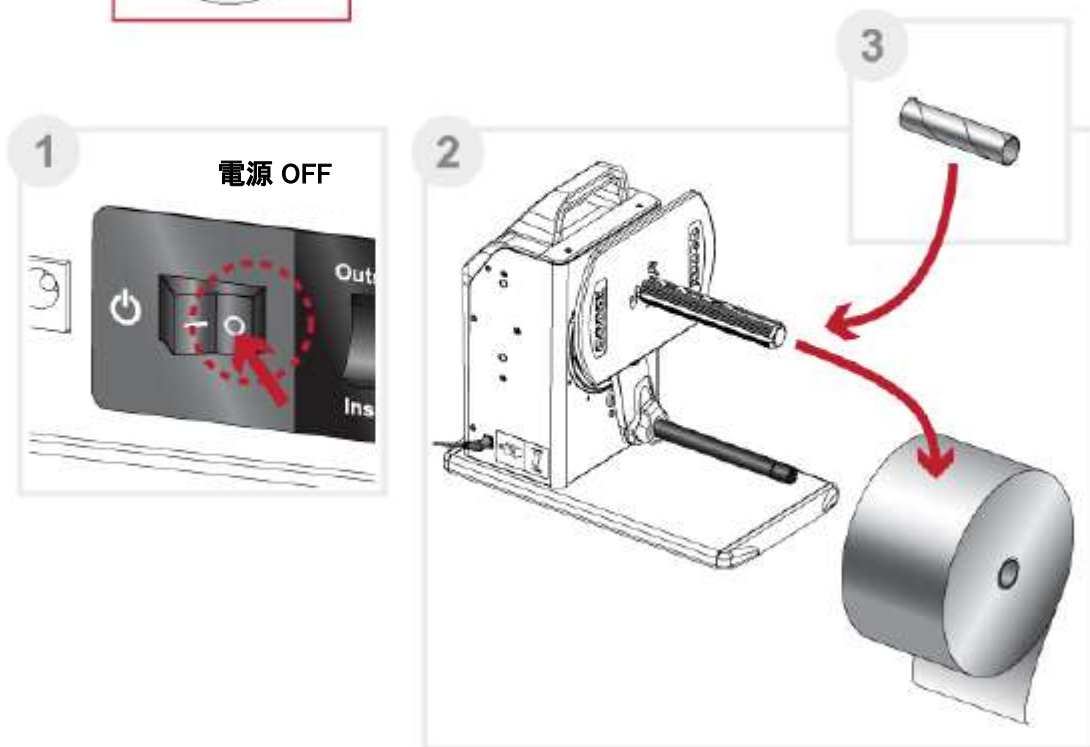
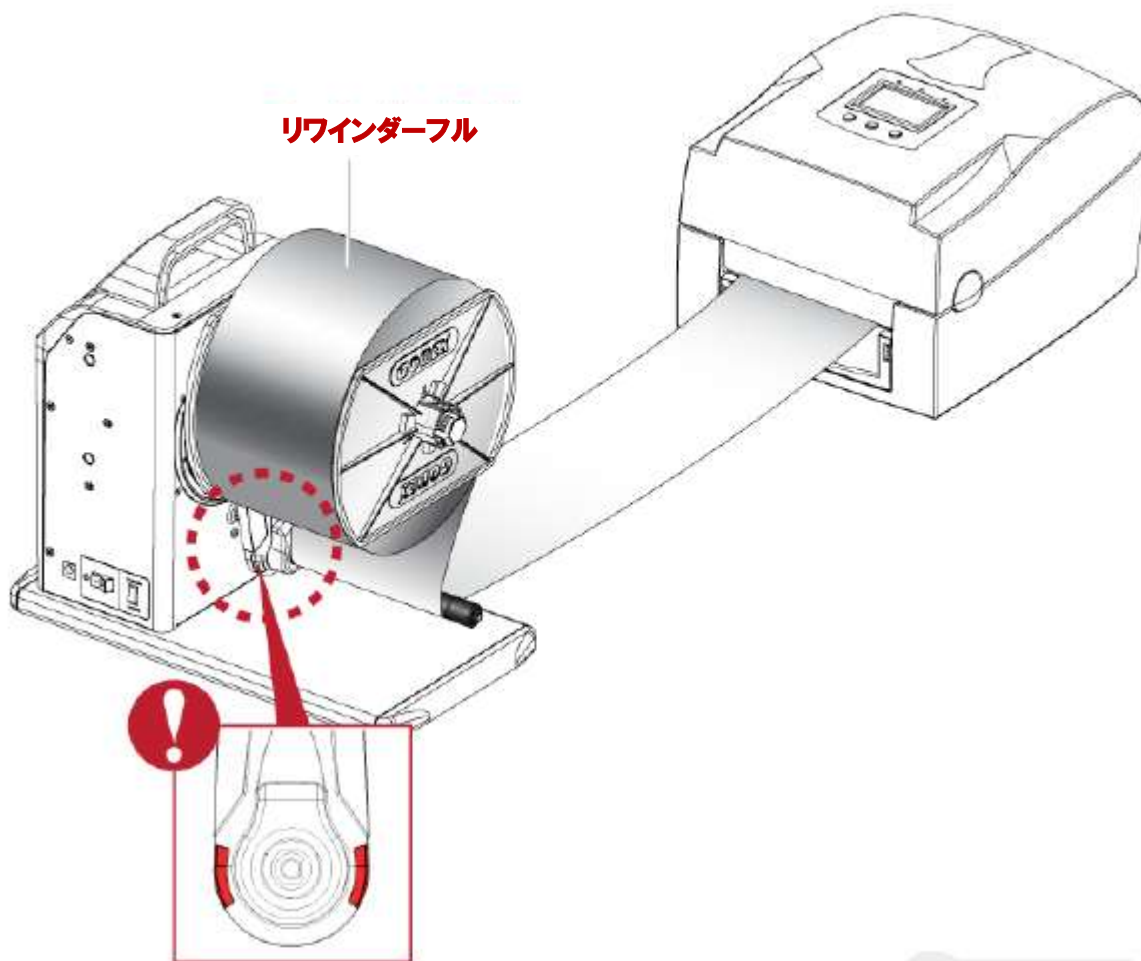

5.トラブルシューティング

エラー/警告

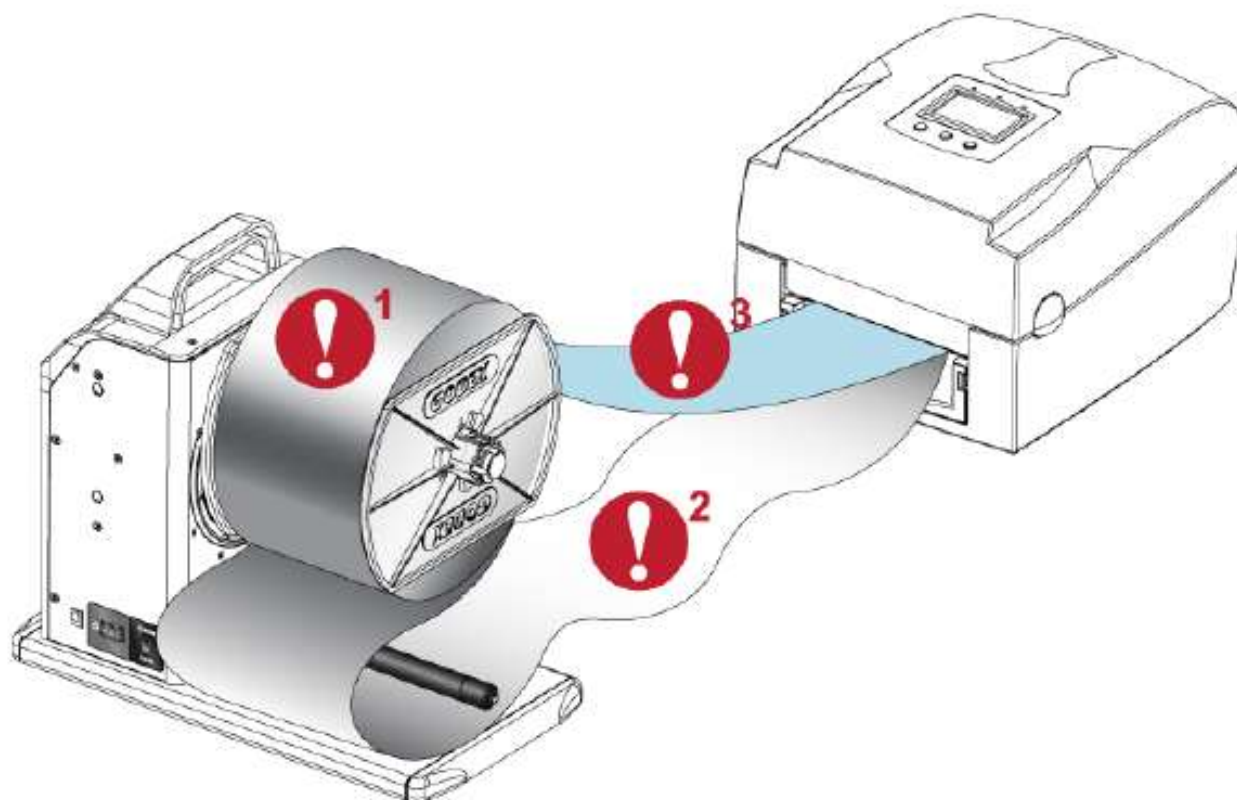

エラー/警告	説明
	<p>ペーパーフル 4. ステータスリワインダーフルを参照</p>
	<p>センサーエラー 5. センサーエラーを参照</p>
	<p>ロードエラー 5. ロードエラーを参照</p>

!² センサーエラー

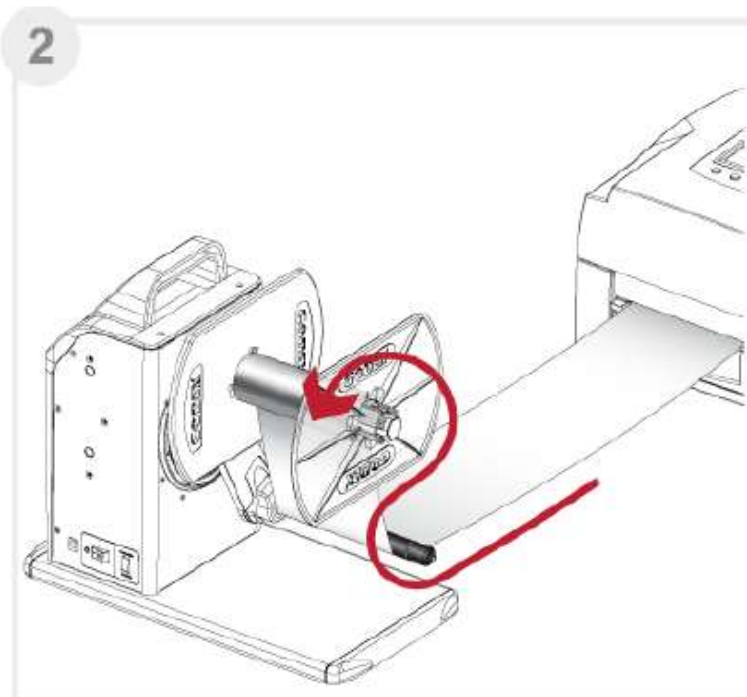
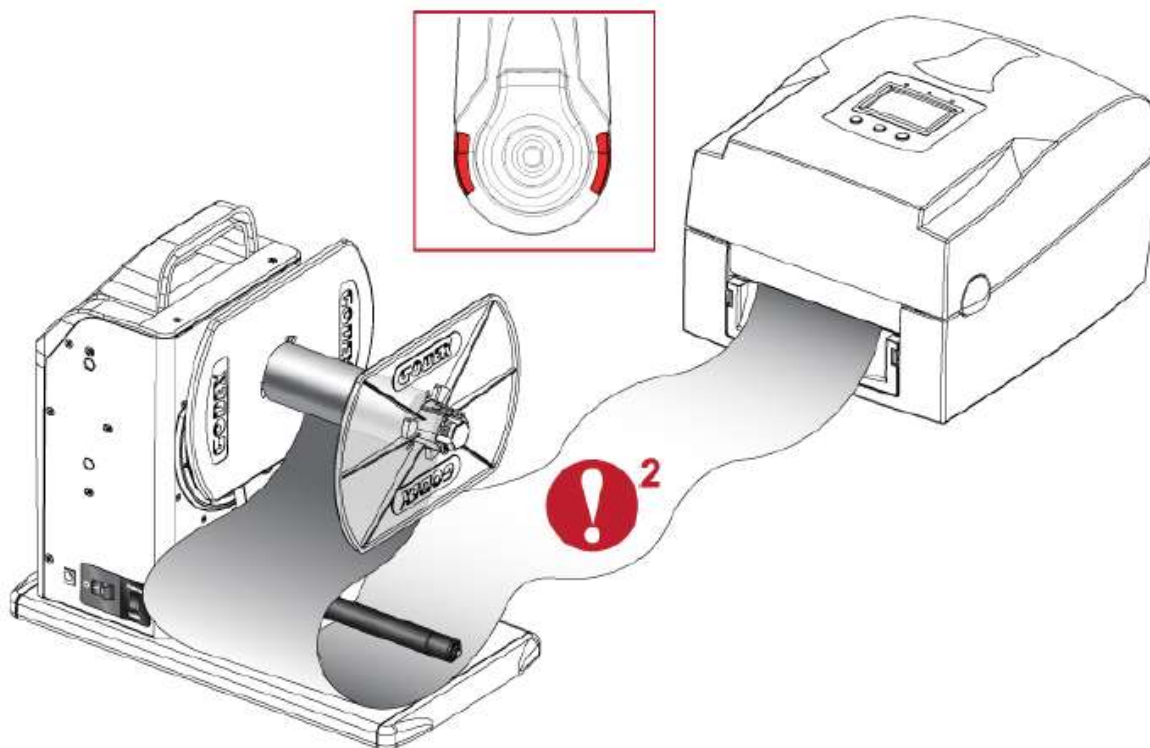

3
 **ロードエラー**

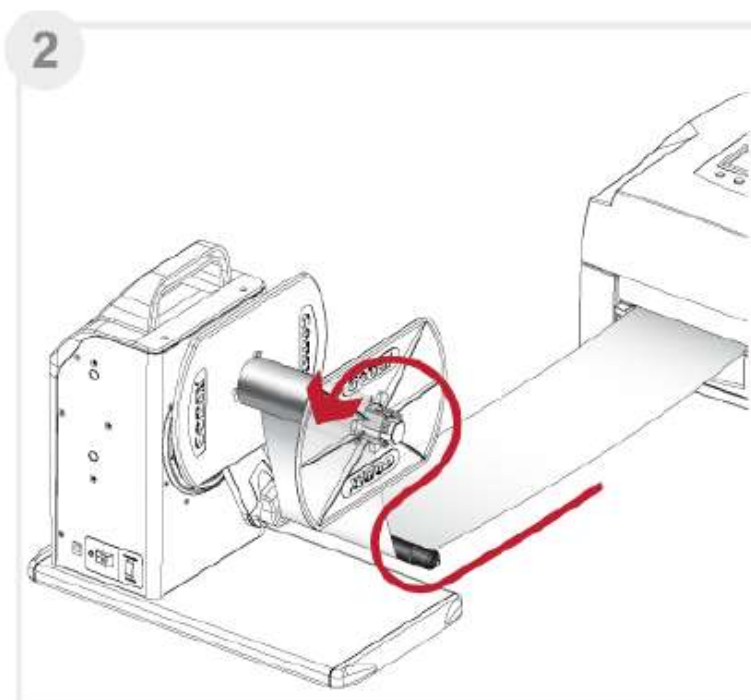
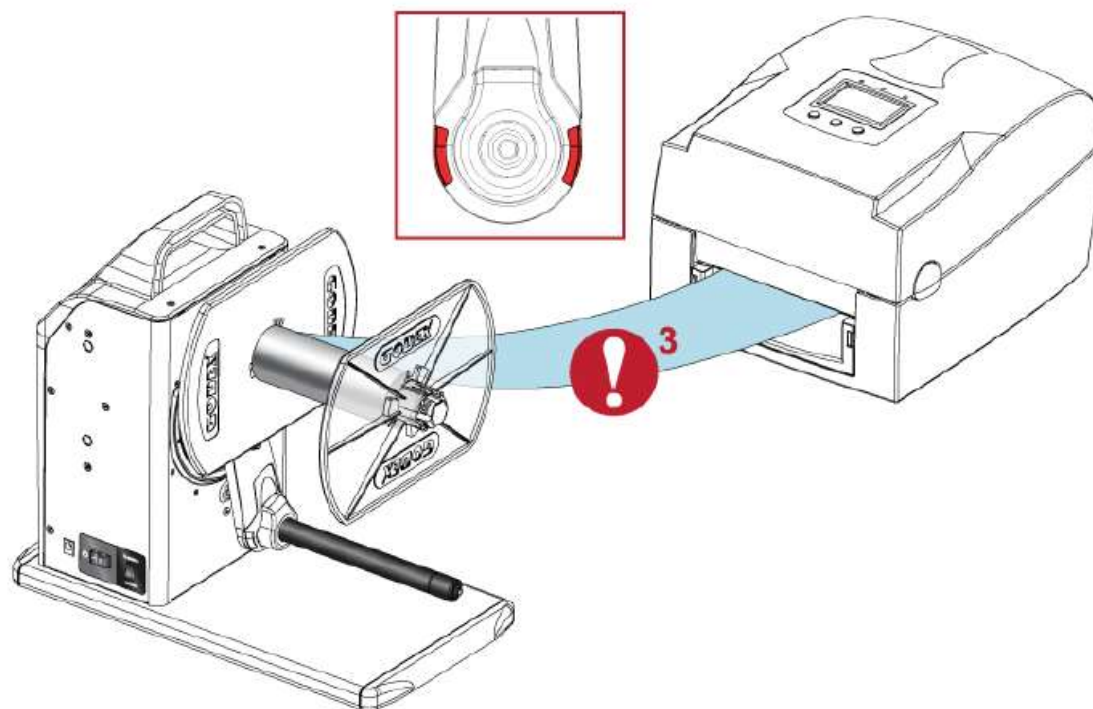

6.速度調整 (T-10)

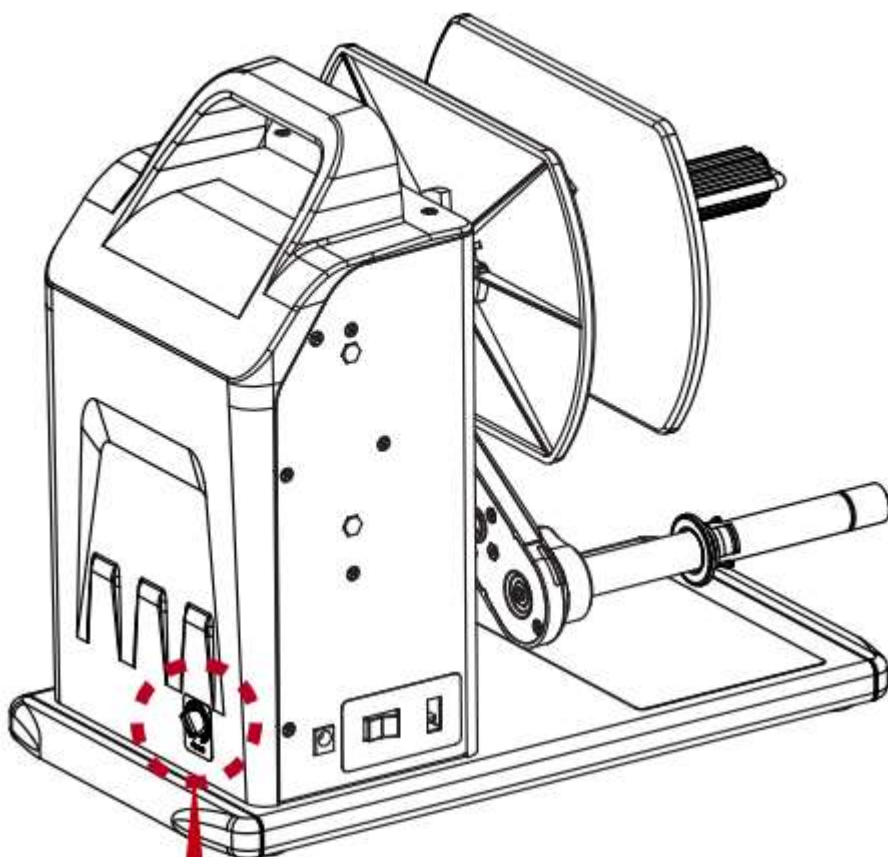

スペック

型式	T-10	T-30
ラベル幅	最大 115mm	最大 210mm
最大ラベル径	最大 203mm	最大 150mm
最大巻取速度	50mm～355mm/秒 無段階調整可	50mm～355mm/秒 無段階調整可
巻取方向	表/裏巻き兼用	
コア径	25.4mm / 38.1mm / 76.2mm	
電源アダプタ	自動切換え AC100V/240V	
外形寸法	180(W)x349(D)x303(H)mm	230mm(W) X 349mm(D) X 303mm(H)
動作温度/湿度	温度:5～40℃ 湿度:10～85% 結露なきこと	
規格	CE、FCC、Class A	
重量	5kg	5.5Kg

株式会社 システムウェーブ

<http://www.systemwave.jp>

本社 〒106-0031 東京都港区西麻布 4-18-10
電話 03-3406-9213 FAX 03-3406-9284

大阪営業所 〒532-0003 大阪市淀川区宮原 4-4-64
新大阪千代田ビル 8F E号室
電話 06-6150-3888 FAX 06-6150-3830

2021年3月 第4版